

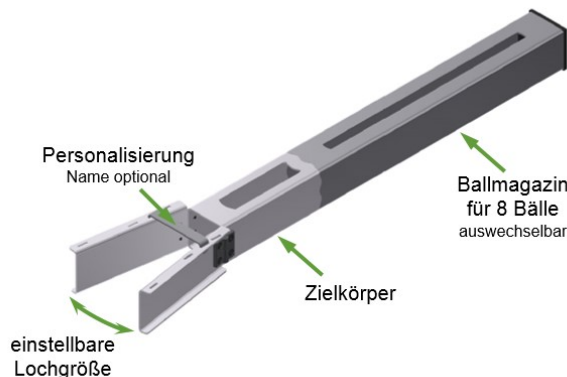

Mit RST OnePuttEasy verbessern Sie mit Spaß Ihr Putt-Ergebnis!



Bedienungsanleitung per Video, siehe <http://www.rst-one.de/anleitung/>

Jeder Golfer vom Amateur bis zum Profi hat auf dem Grün die gleiche Herausforderung. Wenn die Richtung und die Ball-Geschwindigkeit festgelegt sind, gilt es den Ball in die Richtung zu putten, in die man auch zielt.

Jeder kennt die Situation: Durch unsaubere Puttbewegungen oder Yips weicht der wirkliche Ball-Lauf von der gedachten Linie ab und der Putt kann nicht gelocht werden. Deshalb werden zu viele Schläge auf dem Grün liegen gelassen. Das Trainingsgerät RST OnePuttEasy hilft Ihnen mehr Putts in die gedachte Zielrichtung zu putten. Durch Putt-Serien mit ansteigenden Puttlängen und Reduzierung der Lochöffnung lernen Sie mit RST OnePuttEasy ab sofort genauer zu putten.

Und es macht auch noch richtig Spaß.

- Zusätzliche Features lassen RST OnePuttEasy noch interessanter für Sie sein. Mittels den auswechselbaren Magazinen sammeln sich bis zu 8 geputtete Bälle und können so einfach und kompakt zur Puttstelle zurücktransportiert werden.

- Das Trainingsgerät ist eingeklappt so groß wie eine Ballschachtel. Durch Verschlusskappen können auch drei Bälle transportiert werden. Somit ist der Zielkörper von RST OnePuttEasy einfach überall hin ob Urlaub, Büro, Übungsgrün oder zu Freunden transportierbar.
- RST OnePuttEasy kann personalisiert werden. So ist es als Geschenk für sich selbst oder Freunde noch wertvoller.
- Auch eine Geschenkbox kann optional bestellt werden.

Wichtiges zu RST OnePuttEasy:

Achtung: RST OnePuttEasy ist ein Trainingsgerät und kein Spielzeug und für Kinder unter 14 Jahren nur unter Aufsicht von Erwachsenen geeignet.

RST OnePuttEasy besteht aus

- dem Zielkörper mit zwei Verschlusskappen
- einem Ballmagazin mit einer Verschlusskappe (optional, je nach Bestellung)
- einem weiteren Ballmagazin mit einer Verschlusskappe (optional, je nach Bestellung)

Bei der Benutzung von RST OnePuttEasy ist unbedingt zu beachten:

- Das Trainingsgerät RST OnePuttEasy ist nur auf festen Untergründen zu verwenden und vor Herabfallen (z. B. bei Verwendung auf einem Tisch) zu schützen.
- Vor Benutzung auf glatten Oberflächen (z.B. Parkett) ist zu überprüfen ob die untere Auflagefläche (schwarzer Moosgummi) frei von Grobpartikeln, wie z.B. Steinchen ist.
- Das Trainingsgerät nimmt sehr schnell die Temperatur der Umgebung an (da aus Metall). Wenn es dem Sonnenlicht übermäßig ausgesetzt ist, kann das Trainingsgerät (da aus Metall) heiß werden. Bei Kälte kann das Gerät sehr schnell kalt werden. In diesem Fall ist Verbrennungs- bzw. Erfrierungsgefahr beim Anfassen vorhanden.
- Beim Auf- und Abbau des Gerätes darf keine Gewalt angewendet werden.
- RST OnePuttEasy ist nur mit feuchten Lappen zu reinigen

Gewährleistung:

Für dieses Produkt gilt die gesetzliche Gewährleistung. Reklamationen sind unmittelbar nach Feststellung zu melden. Der Gewährleistungsanspruch erlischt bei Eingriff durch den Käufer oder durch Dritte. Schäden, die durch unsachgemäße Behandlung oder Bedienung, durch falschen Aufbau oder Aufbewahren, sowie durch höhere Gewalt oder sonstige äußere Einflüsse entstehen, fallen nicht unter Gewährleistung. Kratzer sind normale Gebrauchsspuren und fallen nicht unter Gewährleistung. Wir empfehlen die Aufbauanleitung aufmerksam zu lesen, da dort wichtige Hinweise enthalten sind. Der Gewährleistungsanspruch ist vom Käufer durch Vorlage der Kaufquittung nachzuweisen.

Hinweise zur Nutzung von RST OnePuttEasy:

Putten (Ballmagazin ist leer):
Stellen Sie anfangs die „Lochgröße“ des Zielkörpers auf die größtmögliche Größe (ca. 108 mm) und putten Sie aus geringer Entfernung (zwischen 0,5 und 1 Meter). Sollten Sie geübt sein, so können Sie weitere Schwierigkeitsgrade einbauen. Dies erfolgt mit Vergrößerung der Putt-Entfernung und/oder durch Verringerung der Lochweite.
Üben Sie immer in Sequenzen von 8 Bällen, so kann mehr Stabilität beim Putten erreicht werden.

Putten (Ballmagazin ist voll):
Nehmen Sie das Ballmagazin ohne den Zielkörper zu verschieben hoch und stellen Sie (falls vorhanden) ein leeres zweites Ballmagazin mit Formschluss an den Zielkörper. Das volle Ballmagazin kann dann an der Stelle entleert werden, von der Sie wieder Putten wollen. Das Putten kann erneut beginnen. Sollten Sie nur ein Ballmagazin nutzen, so ist das Ballmagazin nach dem Entleeren an der nächsten Putt-Position wieder hinter den Zielkörper per Formschluss zu stellen.

Aufbewahrung:

Wenn Sie RST OnePuttEasy aufbewahren wollen, so ist der Zielkörper am besten in die eingeklappte Stellung zu bringen. Des Weiteren kann das Ballmagazin mit einer mitgelieferten Abschlusskappe am offenen Ende verschlossen werden. Somit können die acht geputteten Bälle im Ballmagazin verbleiben.

Die mitgelieferten Abschlusskappen können auch auf beiden Seiten des Zielkörpers (nur in der geschlossenen Stellung !!!), eingesteckt werden. Es ist möglich in diesem geschlossenen Zielkörper drei Bälle aufzubewahren. So kann der Zielkörper vor allem bei Reisen, zum Übungsgrün und/oder ins Büro mit drei Bällen leicht mitgenommen werden ohne das große Magazin zu verwenden.

RST OnePuttEasy besteht aus folgenden Materialien:

- Zielkörper und Bügel aus Aluminium
- Magazin aus Aluminium (optional, je nach Bestellung)
- Abschlusskappen aus PE-Mischung 2/3 LD-PE, 1/3 HD-PE
- Scharniere aus Polyamid (PA) glasfaserverstärkt
- Schrauben aus Edelstahl V2

Die Datenblätter der einzelnen Bestandteile können per eMail angefordert werden.

Reinigung:

RST OnePuttEasy kann mit feuchten (Wasser oder Spülmittellösung) Lappen gereinigt werden. Eine Reinigung mit anderen Reinigungsmitteln oder Nitroverdünnungen ist nicht möglich und führt ggf. zu Beschädigungen der Beschichtung.

RST OnePuttEasy Zielkörper:

Der Zielkörper wird im zusammengeklappten Zustand (Zeichnung „Zielkörper geschlossen“) geliefert.

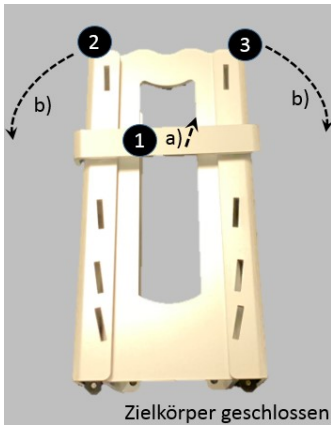

Aufbau des Zielkörpers:

- Bügel (1) lösen.
- Die Führungsschienen (2) und (3) im Halbkreis nach vorne bewegen.
- Den Bügel in die entsprechenden Aussparungen A, B, C oder D einstecken. Dabei sind die Führungsschienen so zu bewegen, dass ein Einstecken des Bügels leicht möglich wird (bitte keine Gewalt anwenden)
- Es sind folgende Öffnungsgrößen möglich:
A: ca. 108 mm (normale Golflochgröße)
B: ca. 90 mm - C: ca. 72 mm - D: ca. 58 mm

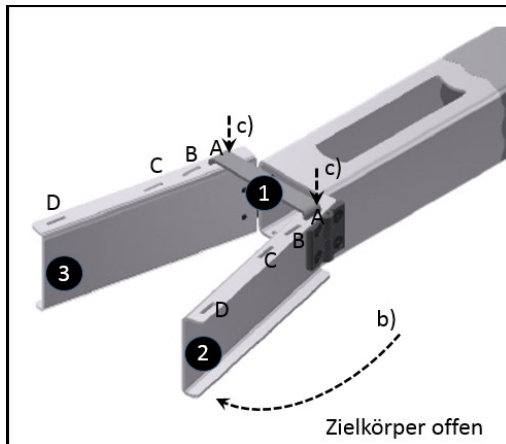

Tip: Sollten Ihre Putts zu ungenau sein und nicht in den Zielkörper laufen, dann reduzieren Sie die Puttentfernung und/oder vergrößern Sie die Lochgröße, bis Sie mehr Sicherheit in Ihren Putts erreicht haben.

-4-

Abbau des Zielkörpers:

- Den Bügel (1) herausziehen, so dass die Führungsschienen frei beweglich sind
- Die Führungsschienen (2 und 3) im Halbkreis nach hinten bewegen, so dass die Führungsschienen sich parallel neben dem Zielkörper befinden.
- Den Bügel (1) auf den eingeklappten Zielkörper an der Position der weißen Klettunkte stecken, so dass die Enden rechts und links den Zielkörper begrenzen und leicht festdrücken.

Aufbau des Ballmagazins (sofern im Lieferumfang)

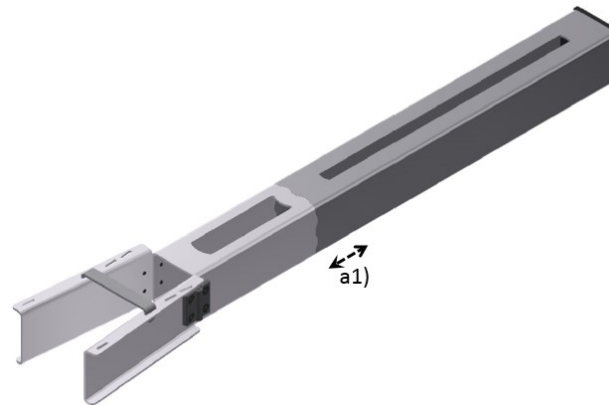

a1) Das Ballmagazin wird mit der offenen Seite hinter dem Zielkörper positioniert. Die richtige Position ist dadurch zu erkennen, dass sich die Profile von Zielkörper und Ballmagazin ohne Spalt aneinander im Formschluss befinden. Das Ballmagazin kann bis zu 8 Golfbälle aufnehmen.

Verschlusskappen:

Zielkörper: Mit dem Zielkörper werden zwei Verschlusskappen mitgeliefert. Sie können den Zielkörper (nur im geschlossenen Zustand!) mit den Verschlusskappen hinten und vorne verschließen und maximal drei Golfbälle transportieren.

Verbessere deine Putt-Performance

Erhöhung der Zielgenauigkeit von Putts durch Verkleinerung der Lochgröße:

Gefördert wird die Zielgenauigkeit von Putts durch eine einstellbare Lochgröße bei RST OnePuttEasy von normal (10,8 cm = volle Golflochgröße) bis klein (ca. 5,8 cm). Durch die Verkleinerung des Loches wird der Druck im Wettbewerb simuliert und führt automatisch zu besseren Ergebnissen und Spaß macht es außerdem.

Festigung der Putt-Bewegung durch Serienputts:

Durch die Wiederholung von Putts ohne Unterbrechungen wird die Putt-Bewegung schneller eingeübt und gefestigt. RST OnePuttEasy kann 8 Bälle aufnehmen.

Mehr Zeit für das Training durch Ballmagazine:

Bei der Easy Variante gibt es für die Ballaufnahme Magazine, die leicht auszutauschen sind. Die 8 Bälle werden dann nach dem Putten schnell und einfach mit dem Magazin zur nächsten Puttstelle transportiert.

Sinnvolle Ergänzung - professionelle Puttmatte:

Mit einer professionellen Kunstrasen Puttmatte kann das Putt-Training sehr realitätsnah gestaltet werden. Sie ist grün, hat keine Linien und entspricht der Grünschwindigkeit auf dem Platz. Puttmatten sind ebenfalls im Shop unter www.rst-one.shop zu finden.



Als zwischenzeitliche Hilfslinie ist RST OnePuttLine auf den Puttmatten zur Orientierung ideal geeignet (siehe Shop).

